

Mecalac

PELLES-SKID rapides

6MCR/8MCR/10MCR



> L'expérience de votre métier

6MCR
8MCR
10MCR

TRAVAILLEZ MIEUX

L'innovation et l'attention portée à l'évolution des besoins des professionnels qui façonnent nos paysages urbains sont au cœur des projets de Mecalac depuis sa création. En réunissant une pelle et une chargeuse compacte dans une même machine, la gamme MCR incarne ces valeurs et constitue une révolution dans l'approche des chantiers. Notre objectif : moderniser les méthodes de travail et contribuer à la productivité de vos chantiers en concevant le matériel le plus adapté.

ÉQUIPEMENT POLYVALENT MECALAC

- ✓ Commande levage (bec de flèche) au manipulateur droit

ATTACHE RAPIDE ACTIVE LOCK

Rapidité du changement d'accessoires

- ✓ Performances
- ✓ Sécurité
- ✓ Simplicité

GAMME D'ACCESSOIRES

- ✓ Godet skid, chargeur standard et 4x1
- ✓ Fourches
- ✓ Accessoires hydrauliques

TRANSMISSION DES EFFORTS

- ✓ Transmission des efforts sur le châssis :
 - Configuration type chargeuse compacte
 - Pas de contrainte sur l'équipement,
 - Confort de l'opérateur
 - Efficacité en reprise des matériaux, nivellement

DUAL SENSO DRIVE

- ✓ Train de chenille triangulé
- ✓ Double transmission hydrostatique à circuit fermé et régulation automatique
- ✓ *Vitesse maximum 10km/h*



EXCELLENTE VISIBILITÉ SUR 360°

TRANSLATION AU MANIPULATEUR

- ✓ Simplicité de conduite
- ✓ Intuitivité des commandes (ISO)



100 %
Chargeuse

6MCR 5,7 t
55kW (75ch)

8MCR 7,2 t / 7,6 t*
55kW (75ch)

10MCR 9,4 t / 10 t*
74kW (100ch)



100 %
Pelle

jusqu'à 10 km/h



ÉQUIPEMENT POLYVALENT MECALAC

Volée variable, débattement flèche 140°,
déport de balancier parfaitement intégré

Compacité
Stabilité
Force de levage

ACTIVE CONTROL Flow Sharing, Load Sensing

Proportionalité et simultanéité des mouvements

- ✓ **Facilité de conduite**
- ✓ **Confort pour l'opérateur**

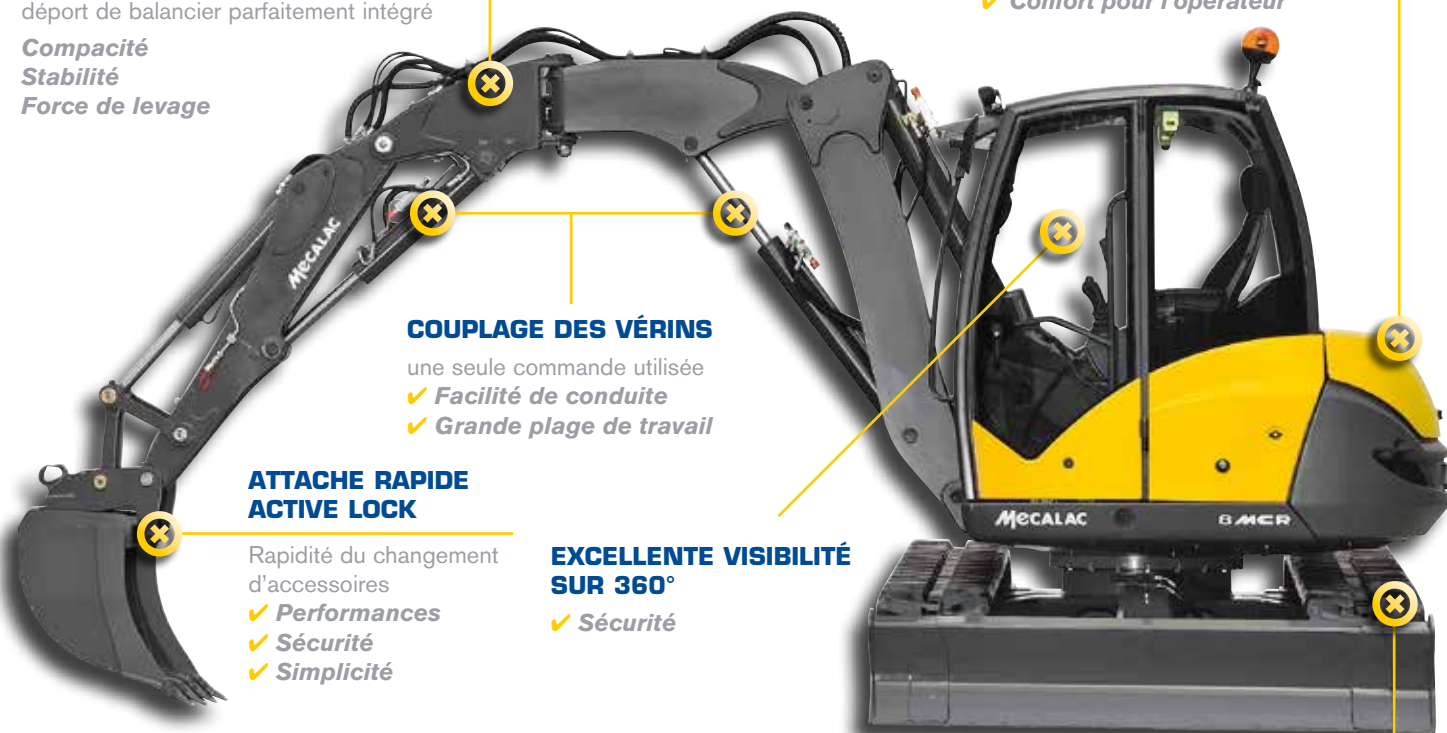

COUPLAGE DES VÉRINS

une seule commande utilisée

- ✓ **Facilité de conduite**
- ✓ **Grande plage de travail**

ATTACHE RAPIDE ACTIVE LOCK

Rapidité du changement
d'accessoires

- ✓ **Performances**
- ✓ **Sécurité**
- ✓ **Simplicité**

EXCELLENTE VISIBILITÉ SUR 360°

- ✓ **Sécurité**

DUAL SENSO DRIVE

- ✓ Double transmission hydrostatique
à circuit fermé et régulation automatique
- ✓ **Vitesse maximum 10km/h**



Grâce à l'attache rapide **ACTIVE LOCK**, le changement d'accessoires (godets rétro, curage, chargeurs, fourches, platines de manutention, etc.) s'opère en quelques secondes à peine.

Et la polyvalence de la gamme MCR va bien au-delà puisque les lignes auxiliaires autorisent l'utilisation de nombreux outils hydrauliques tels que marteaux, fraise, tarière, malaxeur à béton, etc.

L'équipement Mecalac permet à l'opérateur de s'adapter à toutes les situations, de travailler de 0 à 7,40m* de portée, d'ouvrir une tranchée au-delà d'un mur ou d'une glissière grâce au déport, de sabler, charger dans les ruelles ou les chemins les plus étroits, sur les chantiers les plus techniques.

* selon modèle

PELLES-SKID rapides

6MCR
8MCR
10MCR

FRANCHISSEZ TOUS LE

- 6MCR
2,66 m
- 8MCR
2,66 m
- 10MCR
3,23 m



Les MCR sont aussi vives et efficaces pour ouvrir que précises pour remblayer ou manutentionner des palettes ou des matériaux.

COMPACITÉ

La canalisation et la pose de câble sont parmi les spécialités de Mecalac, la 6MCR, la 8MCR et la 10MCR ne trahissent pas cette réputation.

Ouvrir une tranchée avec rapidité et précision, évacuer des matériaux à recycler, même dans les ruelles les plus étroites, sabler au chargeur et poser buses et tuyaux sans peine, aucun recoin n'échappe au déport de bras intégré des MCR.

Même les plus gros blindages peuvent être soulevés, déplacés puis posés de manière souple et sûre.

La vitesse élevée jusqu'à 10 km/h, disponible à tout instant, augmente considérablement leur rendement, le passage d'un mode à l'autre est instantané, le changement d'outil ultra rapide grâce à l'**ACTIVE LOCK** Mecalac, et chaque manœuvre se fait sous contrôle.



Déboiser, curer les fossés, planter, élaguer... tout terrain, la 6MCR, la 8MCR et la 10MCR sont les machines idéales des chantiers d'espaces verts.



EFFICACITÉ

Les capacités de levage et d'adaptation de l'équipement rendent mille services aux paysagistes dans les travaux de terrassement, préparation de terrain, nivelage, manutention ou transport de palettes de matériaux.

Si un chargement ou le déplacement de terres s'impose, changez simplement de godet puis sélectionnez le mode chargeur : vous êtes aux commandes d'une véritable

chargeuse compacte au rendement unique.

En enrochement, elle fournit la force nécessaire pour déplacer les plus gros blocs et la plus grande précision pour ajuster leur pose.

Pour le terrassement d'une piscine vous apprécierez sa latitude de travail, la souplesse du déport ou encore sa vitesse d'exécution.

**Chaque chantier est unique
les MCR offrent de multiples solutions
pour s'adapter aux conditions de sol,
à l'espace disponible...**

PELLES-SKID rapides

6MCR
8MCR
10MCR

ACCEPTEZ PLUS DE CH

Décaisser, terrasser, niveler, distribuer les palettes de matériaux... sur tous les chantiers du bâtiment les MCR s'imposent et optimisent toutes leurs performances.

POLYVALENCE

La flèche se replie à 140° pour offrir une compacité et une stabilité maximales associées à des performances exceptionnelles en levage. Vous doutez des capacités de votre matériel à manutentionner des charges lourdes ? Attendez-vous à être surpris en voyant avec quelle maîtrise les MCR effectuent une rotation totale avec une charge égale à 40 % de leur poids, leur potentiel pourrait soudain vous intéresser.

Étendus mais souvent encombrés, les chantiers du bâtiment nécessitent l'emploi de machines variées, capables d'évoluer sur des sols instables. Ils constituent donc un terrain favorable pour la 6MCR, la 8MCR et la 10MCR qui pourront pleinement exprimer leur polyvalence :

- Transport et dépose de palettes à l'étage ou dans les fondations d'une villa,
- Terrassement et aménagements autour des constructions,

- Assainissement en zone pavillonnaire, ...et leur vélocité :
- Travail sur les plateformes en mode chargeur, avec rapidité, précision et efficacité.



Manutention avec fourches, unique sur une pelle: la dépose en négatif.



Leur potentiel vous permet désormais de remplir toutes les tâches requises sur un chantier.

Leurs performances, leur puissance sont incomparables et leur vitesse de déplacement inédite.

PERFORMANCE

Autonome, performante et rapide en déplacement mais aussi dans les cycles de travail, elle se charge de tous les travaux et cette productivité assure la rentabilité de vos chantiers.



Et pour le transport de votre 6MCR ou de votre 8MCR, un simple 6X4 ou un Ampliroll suffisent.

PELLES-SKID rapides

6MCR
8MCR
10MCR

SIMPLIFIEZ VOUS LE TRAVAIL

Un sélecteur permet de choisir son mode de conduite en retrouvant les commandes normalisées ISO d'une pelle et d'une chargeuse compacte.

SIMPLE ET EFFICACE

La prise en main est immédiate et l'agrément de conduite unique grâce aux fonctions regroupées et à la translation au manipulateur en mode chargeur.

Les MCR se conduisent alors d'une seule main avec une précision remarquable. A bord d'une cabine très spacieuse et largement vitrée, l'opérateur reste confortablement installé dans son siège et bénéficie d'une visibilité parfaite sur son environnement, gage de productivité et de sécurité.

Un nouvel écran couleur TFT équipe le tableau de bord d'une grande simplicité d'utilisation. Quelle que soit la luminosité, l'opérateur visualise très lisiblement toutes les informations utiles : mode en cours d'utilisation, vitesse, régime moteur, nombre d'heures, vérin sélectionné, sécurités activées.

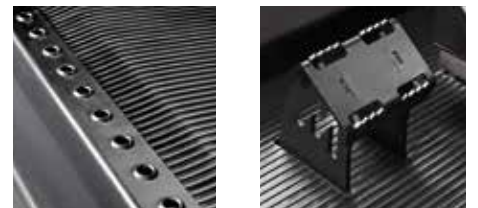

Moins de déplacements, c'est moins de consommation de carburant, moins de dommages et de compactage du terrain, moins de nuisances pour les riverains, moins de risques pour les ouvriers du chantier et une meilleure productivité grâce aux temps d'arrêt moins nombreux.



CHARGEZ QUAND VOUS LE DÉCIDEZ

9

UNE VÉRITABLE CHARGEUSE

La reprise s'effectue godet chargeur en appui sur la lame, ce qui supprime les contraintes sur l'équipement et accroît l'efficacité de chargement grâce à l'effort transmis directement du châssis au godet. La translation par manipulateur rend la manœuvre simple et précise.

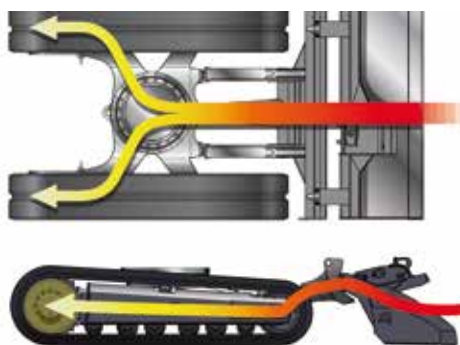

Système breveté de reprise des efforts induits par le godet chargeur en appui sur la lame en phase de chargement ou de décapage.



10 km/h*, cette vitesse exceptionnelle, disponible dans les 2 modes pelle et chargeur, réduit considérablement les temps de parcours entre les différents secteurs du chantier (zone de stockage des matériaux, palettes, accessoires, zone de terrassement, etc), une garantie de plus pour l'efficacité de votre travail.

DUAL SENSO DRIVE

La translation est disponible à tout instant, efficace et précise. Les bénéfices induits sont nombreux : simultanéité des mouvements, vitesse d'exécution, confort de conduite et rendement.

Les MCR se changent en chargeuse compacte en 1/4 de seconde, le temps nécessaire pour passer d'un mode à l'autre grâce au sélecteur.



* selon les modèles

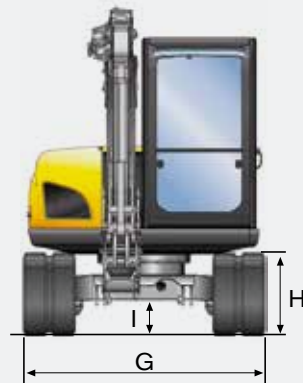

POIDS	6MCR	8MCR	10MCR
A vide, en ordre de marche, sans godet, chenilles caoutchouc, avec lame de nivelage, plein de carburant et opérateur	5700 kg	7200/7600 kg*	9400/10000 kg*
Pression au sol	0,32 kg/cm ²	0,31 kg/cm ²	0,37 kg/cm ²

MOTEUR	6MCR	8MCR	10MCR
Moteur turbo compressé et air d'admission refroidi conforme à la réglementation	TIER 4	TIER 4	TIER 3
- Marque	DEUTZ	DEUTZ	CUMMINS
- Type	TD 2,9 L4	TD 2,9 L4	QSB3.3
- Diesel	4 cylindres en ligne	4 cylindres en ligne	4 cylindres en ligne
- Puissance (DIN 70020)	55kW (75ch)	55kW (75ch)	74kW (100ch)
- Régime	2000 tr/min	2000/2300 tr/min	2200 tr/min
- Couple max	260Nm à 1800 tr/min	300Nm à 1600 tr/min	415Nm à 1600 tr/min
- Cylindrée	2 900 cm ³	2 900 cm ³	3 300 cm ³
- Refroidissement	eau	eau	eau
- Filtre à air	Cyclonique, à sec, à cartouche	Cyclonique, à sec, à cartouche	Cyclonique, à sec, à cartouche
- Consommation gasoil (suivant conditions d'utilisation)	8 à 9 l/h	8 à 9 l/h	8 à 11 l/h
- Niveau sonore extérieur	99 dB(A)	100 dB(A)	101 dB(A)

CIRCUIT ÉLECTRIQUE	6MCR	8MCR	10MCR
• Batteries	12 V (175 A)	12 V (175 A)	12 V (175 A)
• Tension	12 V	12 V	12 V
• Alternateur	14 V (95 A)	12 V (55 A)	12 V (60 A)
• Démarreur	12 V (2,6 kW)	12 V (2,7 kW)	12 V (2,7 kW)

CHÂSSIS PORTEUR	6MCR	8MCR	10MCR
• Châssis central en X. Longérons triangulaires			
• Chenilles caoutchouc, largeur	400 mm	450 mm	450 mm
• Galets de roulement / Galet porteur	5/1	6/1	6/1
• Tension des chaînes : amortisseur par ressort avec pot de tension à graisse.			
• Lame de nivelage actionnée par un vérin avec valve de sécurité.			
- Largeur	2030 mm	2100 mm	2300 mm
- Hauteur	330 mm	423 mm	420 mm
- Hauteur de soulèvement/sol	358 mm	377 mm	468 mm
- Profondeur maxi sous le sol	340 mm	327 mm	248 mm

TRANSMISSION	6MCR	8MCR	10MCR
• Double transmission hydrostatique à circuit fermé SENSO DRIVE			
• Hydraulique de transmission : 1 pompe double à cylindrée variable, régulation de puissance automotrice.			
- Débit	2x100 l/min	2x100 l/min	2x107 l/min
- Pression maximum	330 bars	360 bars	330 bars
- 2 moto réducteurs à 2 vitesses avec freins automatiques.			
• Commande par pédaliateurs en fonction pelle.			
• Commande par manipulateur en fonction chargeuse compacte.			
- Effort de traction	4000 daN	5400 daN	6800 daN
- Vitesse de translation	Plage I : 5 km/h Plage II : 10 km/h	5 km/h 10 km/h	4,5 km/h 9 km/h

CIRCUIT HYDRAULIQUE	6MCR	8MCR	10MCR
Circuit équipement et rotation			
• Pompe à cylindrée variable	45 cm ³	63 cm ³	75 cm ³
• Régulation de puissance ACTIVE CONTROL			
- Bloc distributeur type 7SX12 LUDV, "Load Sensing - Flow Sharing" proportionnalité des fonctions respectée quel que soit le niveau de pression de chaque élément.			
- Débit maximum	90 l/min	126 l/min	140 l/min
- Pression de travail maximum	280 bars	280 bars	300 bars

Ligne accessoire
- Débit réglable de 30 à 100 l/min (80 l/min en standard)
- Pression réglable de 100 à 280 bars (180 bars en standard)
- Contrôle de l'accessoire par commande hydraulique proportionnelle intégrée au manipulateur droit.

Modes de travail
• Le MODE EXCAVATEUR permet de conduire la machine comme une pelle : - Rotation tourelle et commande du bras au manipulateur gauche, - Commande de la flèche ou du bec de flèche et du godet au manipulateur droit - Commande de la translation par pédaliateurs.
• Le MODE CHARGEUSE COMPACTE permet de conduire la machine comme une chargeuse compacte sur chenilles : - Translation et contre rotation au manipulateur gauche - Commande de levage (bec de flèche) et du godet au manipulateur droit. - Possibilité de "récupération" de la rotation sur le manipulateur gauche.

* selon configuration et avec godet rétro

	6MCR	8MCR	10MCR
A Longueur hors tout	2763 mm	3088 mm	3274 mm
B Hauteur hors tout	2772 mm	2772 mm	2970 mm
C Hauteur machine (sans équipement)	2582 mm	2594 mm	2657 mm
D Hauteur capots	1598 mm	1670 mm	1730 mm
E Porte à faux arrière	1170 mm	1250 mm	1484 mm
F Porte à faux avant	1680 mm	1680 mm	1789 mm
G Largeur avec chenilles caoutchouc 400	2030 mm	-	-
G Largeur avec chenilles caoutchouc 450	-	2110 mm	2300 mm
H Hauteur sous tourelle	710 mm	710 mm	790 mm
I Garde au sol	300 mm	300 mm	340 mm
J Rayon contrepoids	1170 mm	1250 mm	1380 mm
K Hauteur position repliée	4131 mm	4430 mm	4890 mm
L Diamètre minimal d'évolution	2667 mm	2660 mm	3237 mm
M Hauteur lame levée	358 mm	350 mm	468 mm

CABINE

- Homologuée FOPS avec grille
- Homologuée ROPS
- Cabine panoramique grand confort.
- Monocoque fixée sur 4 plots élastiques.
- Pare-brise avant escamotable dans sa totalité.
- Siège réglable et ajustable à la morphologie de l'opérateur.
- Chauffage à eau conforme à la norme ISO 1026
- Réglages indépendants des consoles supports manipulateurs.
- Commandes assistées par manipulateurs ergonomiques proportionnels.
- Niveau carburant et température du liquide de refroidissement par cadrans à aiguille.
- Tableau de bord avec écran couleur à réglage automatique de la luminosité et du contraste.
- Un phare de travail avant.
- Zone de rangement arrière.
- Niveau sonore en cabine : 78db(A)
- Climatisation (option).
- Radio stéréo CD (option).

Autres fonctions hydrauliques :

- La fonction **couplage des vérins** combine simultanément les mouvements des vérins de bras et de bec de flèche pour permettre une conduite identique à celle d'une pelle avec flèche monobloc.
- La fonction **inversion du sens du godet** permet d'inverser la commande du vérin de godet au manipulateur droit afin de retrouver le sens de manœuvre d'une chargeuse.

TOURELLE

6MCR 8MCR 10MCR

- Rotation totale 360°.
- Orientation par moteur hydraulique lent avec freinage automatique par disques équipé de limiteur de pression anti rebond.
- Entraînement par couronne à denture intérieure.
- Vitesse de rotation 10 tr/min 10 tr/min 10 tr/min
- Couple de rotation 1330 daNm 1690 daNm 2125 daNm

Capacités

- Réservoir huile hydraulique 60 l 65 l 80 l
- Circuit huile hydraulique 90 l 115 l 140 l
- Carburant 70 l 75 l 120 l
- Circuit de refroidissement 18 l 16 l 16 l

ÉQUIPEMENT

6MCR 8MCR 10MCR

- Cinématique à volée variable Mecacal composée de 4 parties : flèche, bec de flèche, noix de déport et bras
 - Déport droite et gauche par vérin hydraulique. Système permettant de conserver l'intégralité des efforts de pénétration quelle que soit la position angulaire de la noix de déport.
 - Déport à gauche 1150 mm 1630 mm 1630 mm
 - Déport à droite 1830 mm 2030 mm 2030 mm
 - Vérin de flèche avec amortisseur de fin de course.
 - Système d'attache rapide d'accessoire
- ACTIVE LOCK**
- Prise avec verrouillage mécanique automatique et surverrouillage de sécurité hydraulique.
 - Déverrouillage à commande hydraulique.

Performances de l'équipement

Performances en mode pelle

- Force de pénétration maxi 2580 daN 2800 daN 3430 daN
- Force de cavage maxi 4170 daN 4900 daN 6000 daN

Performances en mode chargeuse compacte

- Force de cavage 2800 daN 3600 daN 4200 daN

Type de godet	Largeur	Capacité	Poids
6MCR			
Godets rétro	350 mm	85 l	83 kg 2 dents
	450 mm	115 l	92 kg 3 dents
	600 mm	160 l	120 kg 4 dents
	750 mm	205 l	134 kg 5 dents
900 mm	250 l	155 kg 5 dents	
Godet "skid"	2030 mm	450 l	330 kg
Godet 4x1	2030 mm	450 l	500 kg
8MCR			
Godets rétro	350 mm	105 l	105 kg 2 dents
	450 mm	135 l	122 kg 3 dents
	600 mm	195 l	176 kg 4 dents
	750 mm	255 l	197 kg 5 dents
900 mm	315 l	216 kg 5 dents	
Godet "skid"	2100 mm	530 l	338 kg
Godet chargeur	2100 mm	434 l	352/329 kg
Godet 4x1	2100 mm	550 l	544/520 kg
10MCR			
Godets rétro	350 mm	130 l	83 kg 2 dents
	450 mm	180 l	92 kg 3 dents
	600 mm	250 l	120 kg 4 dents
	750 mm	325 l	134 kg 5 dents
900 mm	400 l	155 kg 5 dents	
Godet "skid"	2300 mm	750 l	430 kg
Godet chargeur	2300 mm	750 l	420/440 kg
Godet 4x1	2300 mm	750 l	590/610 kg

Capacité de levage avec platine de manutention 8MCR

Toutes les masses sont indiquées en kg. Les calculs sont effectués pour l'amplitude complète de la platine.

8 MCR lame levée

Hauteur du point de levage	Rayon du point de levage							
	2 m		3 m		4,5 m		6 m	
	0°	360°	0°	360°	0°	360°	0°	360°
4,5 m			2375*	1937	1132	912		
			1797*	1608	1007	853		
3 m	3122	3097*	2046	1930	1168	948		
	2774*	2740*	1933*	1520	941	743		
1,5 m	3200*	3200*	2311	1827	1132	912	575	436
	3200*	2802	1740	1366	853	663	553	421
0 m	3200*	3200	2303	1820	1029	817	538	406
	3160	2281	1512	1139	787	597	524	302
-1,5 m	3200*	3065*	1952	1505	912	707		
	2621*	2026	1406*	1058	758	560		
-3 m								

8 MCR lame au sol - Avant des chenilles levé

Hauteur du point de levage	Rayon du point de levage							
	2 m		3 m		4,5 m		6 m	
	0°	360°	0°	360°	0°	360°	0°	360°
4,5 m			2434*	2069	1551*	978		
			1797*	1726	1347*	920		
3 m	3122*	3097	2723*	2062	1882*	1014		
	2774*	2740*	1933*	1638	1372*	810		
1,5 m	3200*	3200*	3200*	1967	1924*	985	1134*	480
	3200*	3044	2434*	1484	1551*	730	1066*	466
0 m	3200*	3200	3200*	1952	1924*	883	879*	450
	3200*	2510	2224*	1250	1355*	664	752*	437
-1,5 m	3200*	3200	3200*	1637	1525*	773		
	2621*	2253	1406*	1169	777*	627		
-3 m								

Capacité de levage au crochet du porte-outil Mecalac (3 tonnes) 8MCR

Toutes les masses sont indiquées en kg. Les calculs sont effectués pour l'amplitude complète du porte-outil Mecalac.

8 MCR lame levée

Hauteur du point de levage	Rayon du point de levage							
	2 m		3 m		4,5 m		6 m	
	0°	360°	0°	360°	0°	360°	0°	360°
4,5 m			1899*	1899*	1124	919		
			1500*	1500*	1124	905		
3 m			2434*	1974	1212	992		
			1975*	1659	1022	817		
1,5 m			2362	1879	1176	956	612	480
			1879	1476	941	743	582	450
0 m	3000*	3000*	2347	1871	1080	875	582	458
	3000*	2399	1630	1241	861	663	560	428
-1,5 m	3000*	3000*	2018	1571	963	758		
	2748*	2128	1490	1117	817	619		
-3 m								

8 MCR lame au sol - Avant des chenilles levé

Hauteur du point de levage	Rayon du point de levage							
	2 m		3 m		4,5 m		6 m	
	0°	360°	0°	360°	0°	360°	0°	360°
4,5 m			1899*	1899*	1428*	985		
			1500*	1500*	1423*	979		
3 m			2468*	2113	1898*	1058		
			1975*	1777	1398*	884		
1,5 m			3000*	2018	1975*	1029	1177*	524
			2519*	1594	1593*	810	1100*	495
0 m	3000*	3000*	3000*	2003	1975*	941	981*	502
	3000*	2634	2383*	1360	1449*	730	845*	473
-1,5 m	3000*	3000*	3000*	1696	1644*	824		
	2748*	2348	1491*	1235	862*	686		
-3 m								

Les capacités de levages indiquées sont en accord avec la norme ISO 10567, elles ne dépassent pas 87% de la limite hydraulique ou 75 % de la limite de basculement sur un sol dur et horizontal.

Charge maximale en kg pour la zone en configuration optimale de l'équipement selon ISO 10567.

Les capacités de levage marquées par un astérisque (*) sont limitées par les capacités hydrauliques.

La masse de l'élingue, des dispositifs de levage auxiliaires ou du godet doit être déduite de la charge nominale pour déterminer la charge pouvant être levée.

6MCR

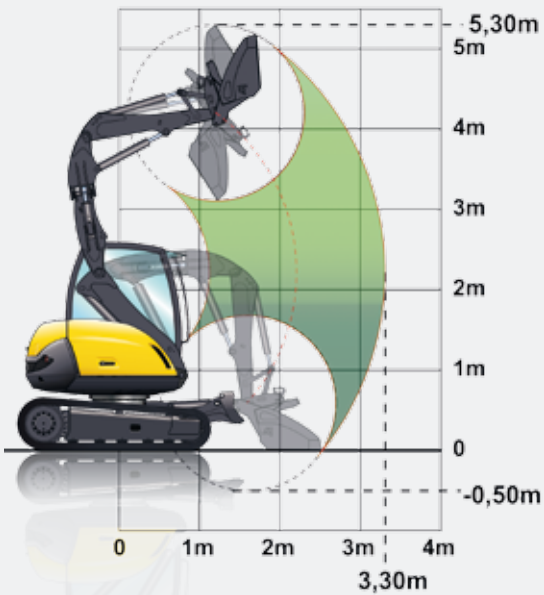
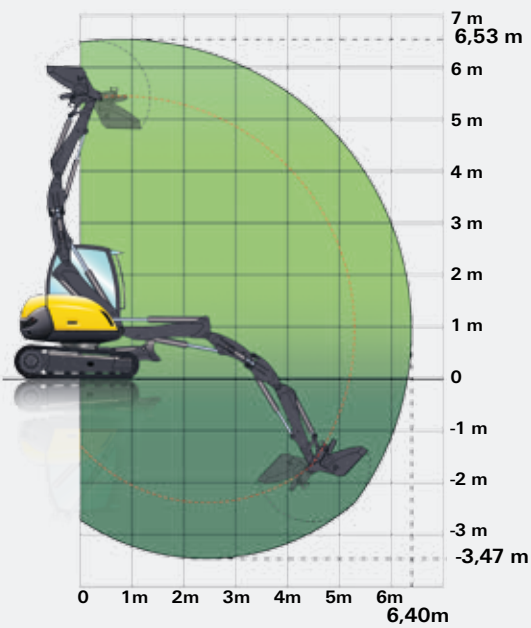
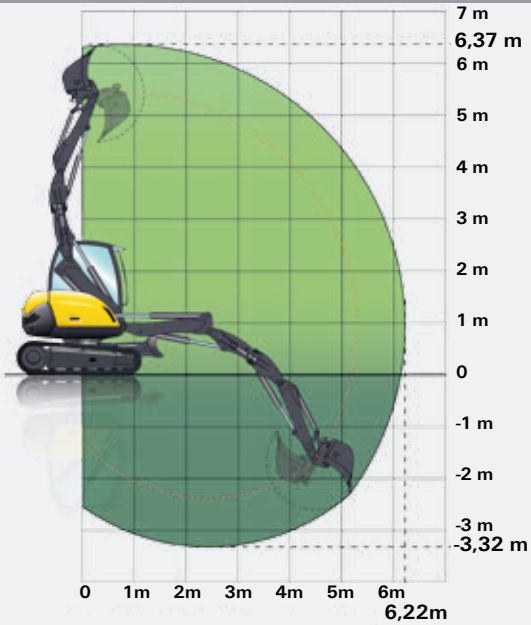

8MCR

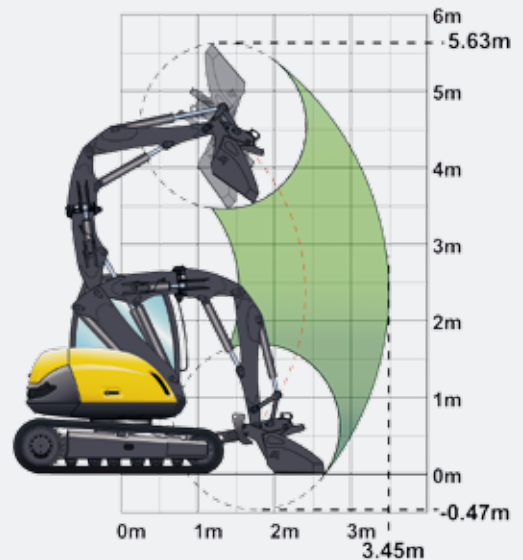
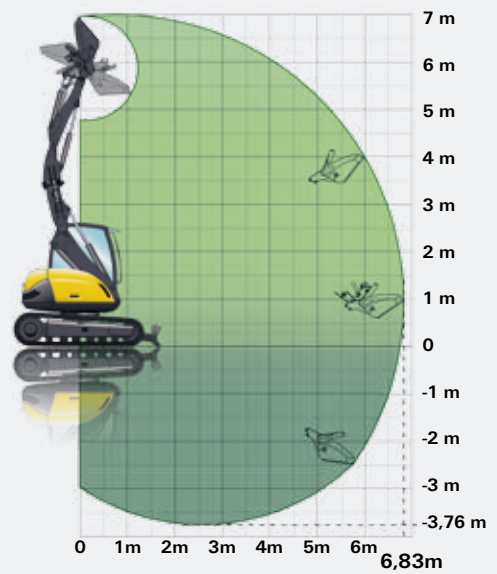
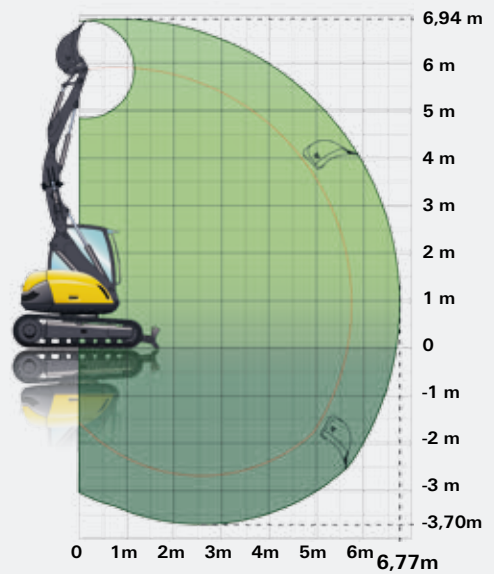

Capacité de levage avec platine de manutention 10MCR

Toutes les masses sont indiquées en kg. Les calculs sont effectués pour l'amplitude complète de la platine.

10 MCR Lame levée

Hauteur du point de levage	Rayon du point de levage							
	2 m		3 m		4,5 m		6 m	
	0°	360°	0°	360°	0°	360°	0°	360°
4,5 m			3200*	3200*	1980*	1700*		
			2990*	2990*	1810*	1550*		
3 m			3810*	3810*	2240*	1720	1040	880
			2870*	2870*	1760	1500	1030	880
1,5 m			4350*	3650*	1960	1680	990	870
			2740	2740*	1560	1310	1000	800
0 m	4350*	4350*	4350*	3160	1750	1490	970	810
	4350*	4350*	2850	2300	1420	1180	880	730
-1,5 m	4350*	4350*	2700	2170	1660	1310	940*	740
	4350*	4350*	2700	2170	1360	1120	910	720
-3 m	4350*	4350*	2530*	2530*	1060*	1060*		
	4190*	4190*	1950*	1950*	1060*	1060*		

10 MCR Lame au sol - Avant des chenilles levé

Hauteur du point de levage	Rayon du point de levage							
	2 m		3 m		4,5 m		6 m	
	0°	360°	0°	360°	0°	360°	0°	360°
4,5 m			3200*	3200*	2690*	1890		
			2990*	2990*	2230*	1740		
3 m			3810*	3810*	2840*	1920	1800*	1000
			2870*	2870*	2240*	1690	1790*	1000
1,5 m			4350*	4070*	3010*	1870	1930*	990
			2740*	2740*	2430*	1490	1740*	920
0 m	4350*	4350*	4350*	3950*	3020*	1670	1680*	930
	4350*	4350*	3610*	2650*	2210*	1360	1350*	850
-1,5 m	4350*	4350*	3210*	2520*	2460*	1490	940*	940*
	4350*	4350*	3210*	2520*	1390*	1290	910*	910*
-3 m	4350*	4350*	2350*	2530*	1060*	1060*		
	4190*	4190*	1950*	1950*	1060*	1060*		

Capacité de levage au crochet du porte-outil Mecalac (4 tonnes) 10MCR

Toutes les masses sont indiquées en kg. Les calculs sont effectués pour l'amplitude complète du porte-outil Mecalac.

10 MCR Lame levée

Hauteur du point de levage	Rayon du point de levage							
	2 m		3 m		4,5 m		6 m	
	0°	360°	0°	360°	0°	360°	0°	360°
4,5 m								
3 m			3830*	3830*	2020	1730	1070	910
			2900*	2900*	1780	1520	1070	910
1,5 m			4350*	3690*	1960	1680	990	880
			2800*	2800*	1610	1360	1000	820
0 m	4350*	4350*	4350*	3270	1800	1530	980	820
	4350*	4350*	2920*	2370	1430	1190	910	760
-1,5 m	4350*	4350*	2390*	2100	1670*	1320	950*	750
	3940*	3940*	2390*	2100	1360*	1130	950*	560
-3 m	4350*	4350*	2630*	2630*				
	4040*	4040*	2030*	2030*				

10 MCR Lame au sol - Avant des chenilles levé

Hauteur du point de levage	Rayon du point de levage							
	2 m		3 m		4,5 m		6 m	
	0°	360°	0°	360°	0°	360°	0°	360°
4,5 m								
3 m			3830*	3830*	2870*	1930*	1850*	1030
			2900*	2900*	2350*	1700	1850*	1030
1,5 m			4350*	4040*	3050*	1870	1920*	1000
			2800*	2800*	2560*	1540	1760*	940
0 m	4350*	4350*	4350*	3910*	3060*	1720	1690*	940
	4350	4350*	3590*	2720	2290*	1370	1390*	880
-1,5 m	4350*	4350*	2390*	2390*	2470*	1500	950*	950*
	3940*	3940*	2390*	2390*	1400*	1300	950*	950*
-3 m	4350*	4350*	2630*	2630*				
	4040*	4040*	2030*	2030*				

Les capacités de levages indiquées sont en accord avec la norme ISO 10567, elles ne dépassent pas 87% de la limite hydraulique ou 75 % de la limite de basculement sur un sol dur et horizontal.

Charge maximale en kg pour la zone en configuration optimale de l'équipement selon ISO 10567.

Les capacités de levage marquées par un astérisque (*) sont limitées par les capacités hydrauliques. La masse de l'élingue, des dispositifs de levage auxiliaires ou du godet doit être déduite de la charge nominale pour déterminer la charge pouvant être levée.

10MCR

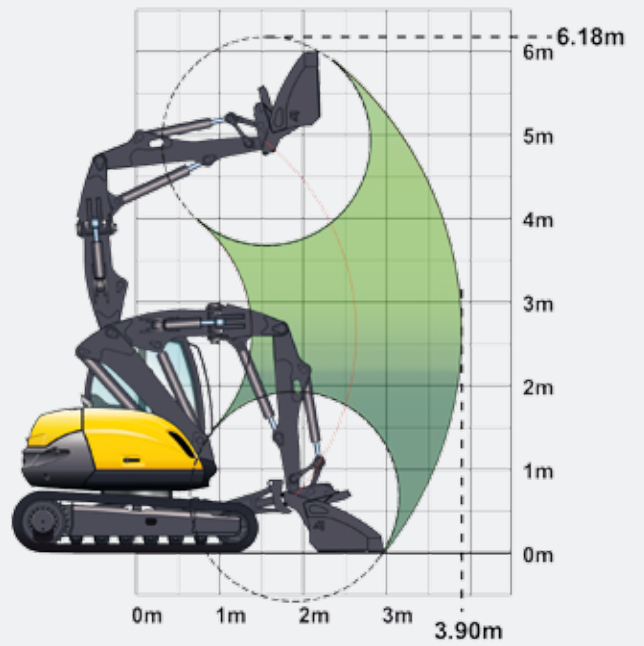
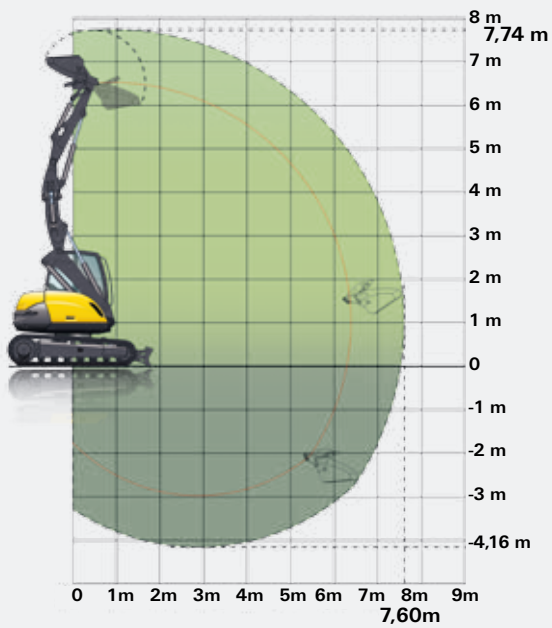
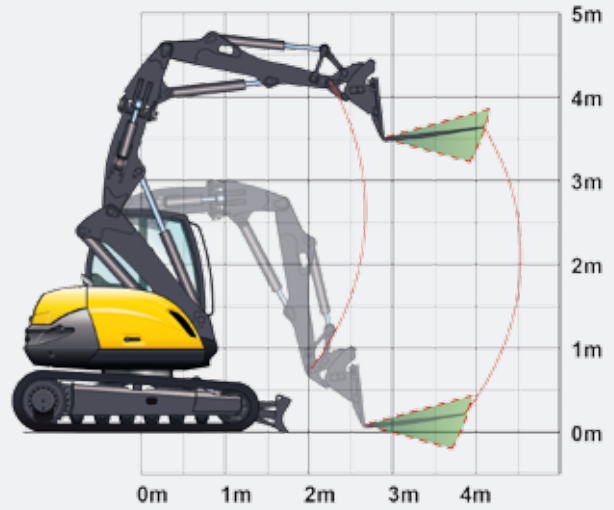
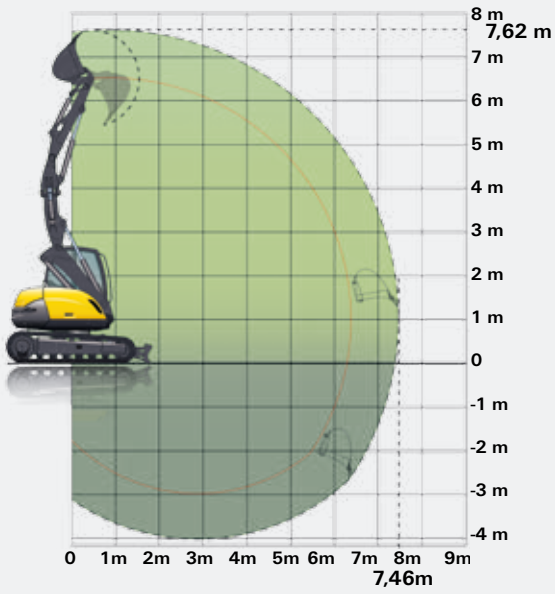



Notre mission est de concevoir, développer, fabriquer et distribuer des matériels de travaux publics innovants et de qualité pour des segments de clientèle variés et exigeants.

Le client est au cœur de notre entreprise, nous lui apportons notre savoir-faire avec l'esprit d'équipe qui nous anime.



Votre Concessionnaire

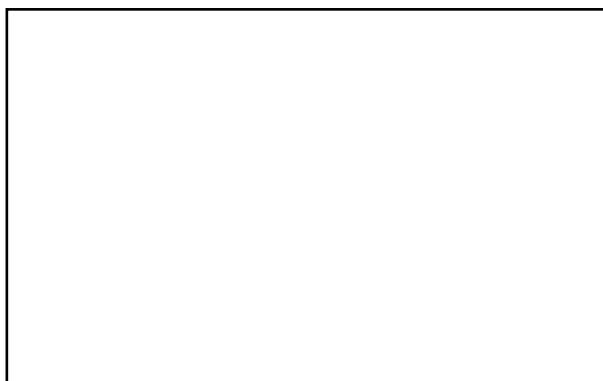

MecALAC