

Mât vertical compact

- Hauteur de travail : 5,70 m
- Encombrement réduit
- Poids : 776 kg
- Utilisation intérieure et extérieure



60 V



Capacité :

Utilisation intérieure ...227 kg dont 2 personnes

Utilisation extérieure ...227 kg dont 1 personne



Hauteur de travail5,70 m

Hauteur plancher3,70 m



① Longueur hors tout1,36 m

② Largeur hors tout0,76 m

③ Hauteur repliée1,70 m

Dimensions intérieures du panier :

largeur x longueur0,74 m x 1,04 m

Garde au sol7,6 cm

④ Rayon de giration intérieur0,37 m

⑤ Rayon de giration extérieur1,40 m



Batterie24 V/220 Ah

Chargeur intégré90 V à 240 V



Vitesse de translation3,65 km/h

Vitesse de travail1,0 km/h



Pente franchissable25%



Pneumatiquesnon marquants

Roues motrices2 (avant)

Roues directrices2 (avant)



Poids776 kg

Equipements standards :

- Commandes proportionnelles
- Translation possible à hauteur maximale
- Alarme de descente et de dévers
- Chargeur automatique de 25 A embarqué
- Commandes de secours sur le châssis
- Pneus non marquants
- Anneaux d'élingage
- **Barre anti-renversement et frein de stationnement**
- **Alarme de mouvements sélectionnable**

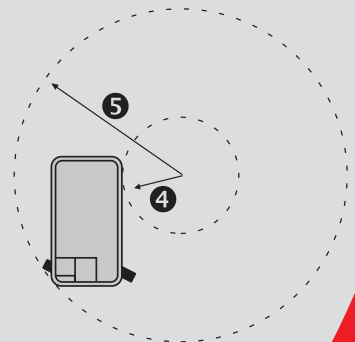
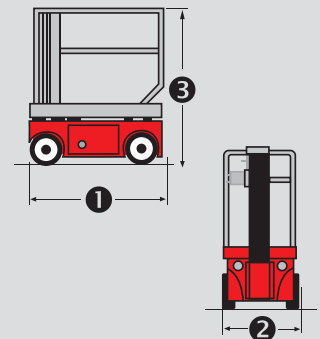
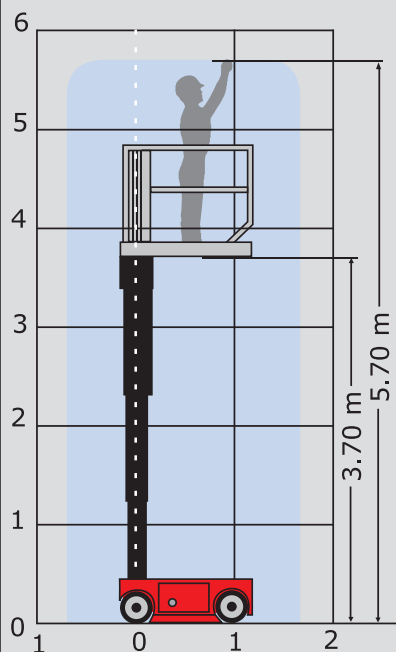

Les spécifications portées n'engagent pas le constructeur et peuvent être modifiées sans préavis. Les Manitou présentés dans cette brochure peuvent comporter des équipements optionnels.

MANITOU BF

B.P. 249 - 44158 Ancenis Cedex France - Tél. : 33 (0) 2 40 09 10 11

Fax commercial france : 02 40 09 10 96 / Export : 33 2 40 09 10 97

www.manitou.com

700415FR-A - 02/08



MANITOU